

2019.03



Neptun

TRAILERS *by* **TRIGANO**



**HEJ &
VÄLKOMMEN**



📍 Produktions-och Export
Logistikcenter

● Produktion

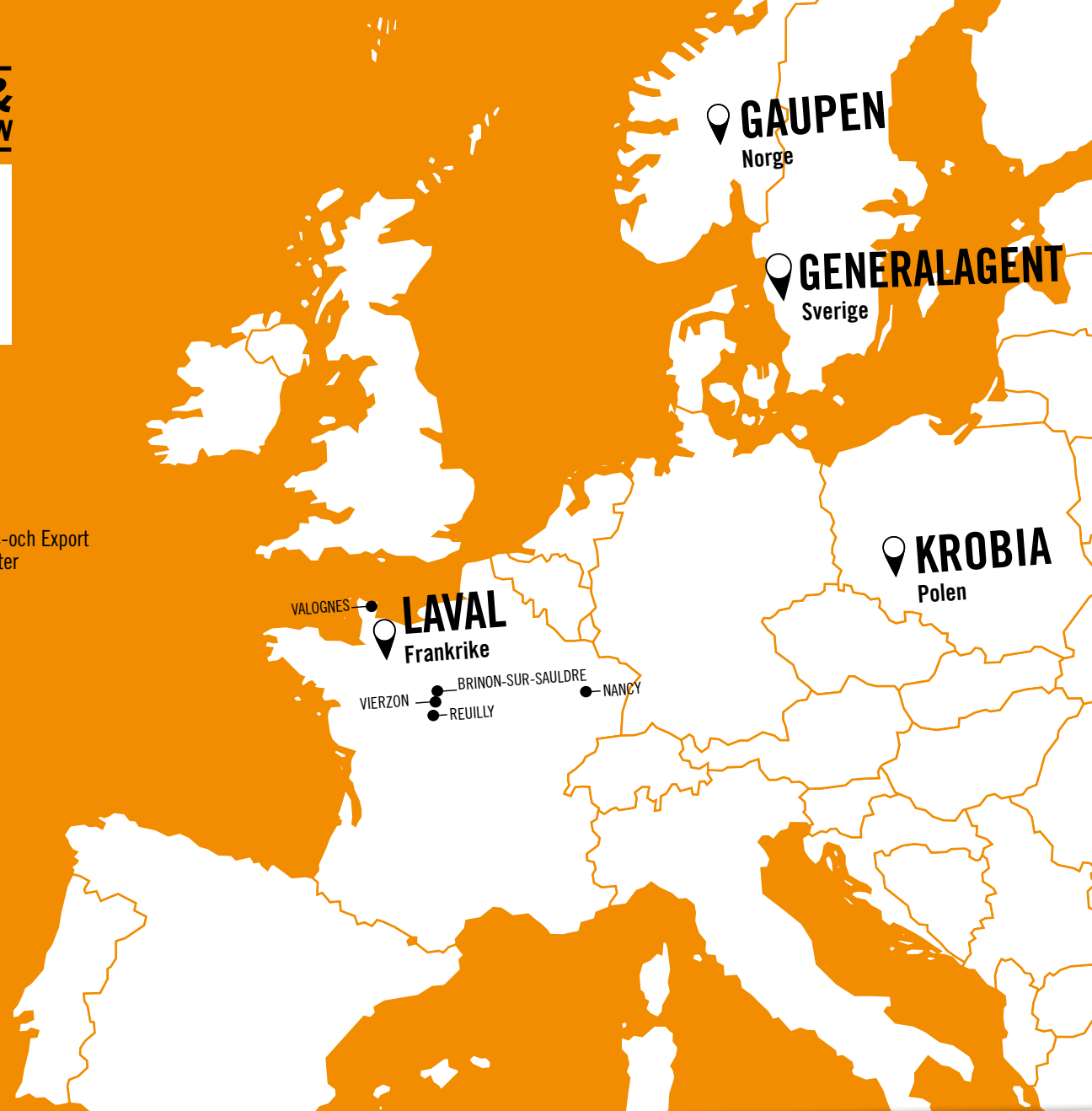

Välkommen till Neptun Trailers!

Trigano Trailers Group som tillverkar Neptun har i över 25 år designat, tillverkat och marknadsfört släpvagnar av hög kvalitet och god funktion.

Varje år tillverkas över 120 000 släpvagnar i Triganos 7 fabriker i Europa. Modellerna som tillverkas ingår i segmentet för hobby, villa och proffs. I Triganos nätverk ingår också en stor grossist av tillbehör och reservdelar för att komplettera produktutbudet och säkerställa hög servicegrad.

Ledordet för Trigano Group är att jobba långsiktigt med sina återförsäljare och butikskedjor genom hög service och ett ömsesidigt förtroende som i slutändan gynnar våra kunder.

Genom ett noga utvalt nätverk av professionella återförsäljare och butikskedjor distribueras Neptun Trailers runt om till nöjda slutkunder i Europa.

Välkommen in till någon av våra kunniga och professionella återförsäljare som hjälper dig med ditt köp av släp.

Neptun
TRAILERS by **TRIGANO**

LÅGBYGGD, STÅL

CITY - 4
PRATIK - 6
PRO - 10



HÖGBYGGD, STÅL

NORDICA - 12



UNIVERSAL SLÄPVAGN

UNI - 14



MOTORCYKEL TRAILER

MOTO - 16



BILTRANSPORT

LAWETA



BÅATTRAILER

NAVY - 18



CITY



släpet på bilden är extrautrustad

Bild: N5-146

LITEN OCH SMIDIG HJÄLPREDARE I TÄTORT

1 Enkel och praktisk förvaring

Tack vare att CITY är liten kan den lätt förvaras vertikalt och tar liten plats. Dragstången kan dessutom lossas och förvaras under släpvagnens flak.

2 Praktisk hjälpreda

Tack vare sin storlek, är CITY en idealisk släpvagn t.ex. i tätort. CITY är också perfekt för ATV ägare: Bara koppla släpet till ATV, och så kan du transportera gods med både din ATV och din bil.

3 Lätt monterat Kapell eller Kapellock

Presenningsknappar är standard på NEPTUN trailer för enkel montering av Kapell eller Kapellock.

4 Bra och säkra köregenskaper

Oberoende hjulupphängning, gummi torsions fjädrad axel garanterar en bra och säker körning.

5 Smidig lastsäkring

CITY är standardutrustad med surrningsöglor i alla fyra hörnen för en bra säkring av lasten.

6 Skyddade multifunktionslampor

Multifunktions bakljus är monterade under den öppningsbara bakklämmen. Därigenom är alla anslutningar till lamporna skyddade mot fukt, rost, ärgning mm. på bästa sätt så de kan fungera i många år.

CITY - TEKNISKA DATA

MODELL	SIDOR	INDVÄNDIGA MÅTT (mm)			TOTALVIKT (kg)	LASTVIKT (kg)	AXLAR	TIPP	BROMS	DÄCK
		LÄNGD	BREDD	HÖJD						
N5-145	Stål	1450	980	300	400	333	1			4.80 x 8
N5-146	Stål	1460	980	300	500	413	1			5.00 x 10

Neptun
TRAILERS by TRIGANO

Vi förbehåller för tryck och skrive. Avskrift eller kopiering av materialet är ej tillåtet v.04.17.se
Vi förbehåller oss rätt till pris och konstruktionsförändring utan att informera i förväg.



N5-145: Framsida



N5-145 tip: Baksida



N5-145 tip: Kapellock



N5-146: Framsida



N5-146: Baksida



N5-146: Chassi



N5-146: Förhöjningslämmar kit



N5-146: Nätsidor kit



N5-146: Kapell



N5-146: Kapellock



N5-146: Reservhjulshållare



N5-146: Lastbågar

Vi förbehåller för tryck och skrive. Avskrift eller kopiering av materialet är ej tillåtet v.04.17.se
Vi förbehåller oss rätt till pris och konstruktionsförändring utan att informera i förväg.

HITTA ALLA PRISER PÅ VÅR HEMSIDA

www.neptun-trailers.se

PRATIİK



släpet på bilden är extrautrustad

Bild: N7-202

DEN PRAKTISKA HJÄLPAREN I VARDAGEN

1 Robust ramkonstruktion

Genomgående U-profil, rambalkar på bägge sidorna samt två tvärgående rambalkar ger en mycket stark konstruktion. Modellerna N7-202 och N7-202/25 har istället en extra långsgående profil i dragstången vidare genom vagnen.

2 Bra och säkra köregenskaper

Förstärkt V-dragstång, oberoende hjulupphängning, gummi torsions fjädrad axel, garanterar goda köregenskaper.

3 Starka och funktionella sidoprofiler

De profilerade sidprofilerna i varmgalvaniserat kvalitetsstål är utvecklade för att tåla hög påfrestning. Presenningknappar är standard på alla NEPTUN släpvagnar för smidig montering av kapell eller kapellock.

4 Smidig lastsäkring

Surrningsöglor finns i alla fyra hörn. Surrningsöglorna är inte monterade i plywoodbotten så att lastytan är helt fri och plywooden är inte skadad av borrade hål, skruvar etc.

5 Skyddade multifunktionslampor

Multifunktions bakljus är monterade under den öppningsbara baklämman. Därigenom är alla anslutningar till lamporna skyddade mot fukt, rost, ärgning mm. på bästa sätt så de kan fungera i många år.

6 Smidig avlastning

Några PRAKIİK-modeller är utrustade med manuell tipp vilket gör på- och avlastning enkel och smidig för användaren.

PRAKIİK - TEKNISKA DATA

MODELL	SIDOR	INDVÄNDIGA MÅTT (mm)			TOTALVIKT (kg)	LASTVIKT (kg)	AXLAR	TIPP	BROMS	DÄCK
		LÄNGD	BREDD	HÖJD						
N5-155 tip	Stål	1550	1140	300	550	450	1	•		5.00 x 10
N7-202	Stål	2020	1140	300	750	640	1	•		155/70 R13
N7-202 tip	Stål	2020	1140	300	750	633	1	•		155/70 R13
N7-202/25	Stål	2020	1250	300	750	630	1	•		155/70 R13
N7-236 tip	Stål	2360	1290	300	750	615	1	•		155/70 R13
N7-263	Stål	2630	1250	300	750	597	1	•		155/70 R13
N7-253 tip	Stål	2530	1290	300	750	610	1	•		155/70 R13

Neptun
TRAILERS by TRIGANO

Vi förbehåller för tryck och skrive. Avskrift eller kopiering av materialet är ej tillåtet v.04.17.se
Vi förbehåller oss rätt till pris och konstruktionsförändring utan att informera i förväg.



N5-155 tip: Kapellock



N7-202/25: Fronträcke med sidoreling



N7-236 tip: Reservhjulshållare



N7-202 tip: Förhöjningslämmar kit



N5-155 tip: Lastbågar



N7-202/25: Baksida



N7-236 tip: Nätsidor kit



N7-263: Kapellock



N7-253: Chassi



N7-202: Bas Kit



N7-202: Komfort A Kit



N7-202: All-Inklusive Kit

Vi förbehåller för tryck och skrive. Avskrift eller kopiering av materialet är ej tillåtet v.04.17.se
Vi förbehåller oss rätt till pris och konstruktionsförändring utan att informera i förväg.

HITTA ALLA PRISER PÅ VÅR HEMSIDA

www.neptun-trailers.se

LAWETA



släpet på bilden är extrautrustad

Bild: N13-380 Vinsch med spännrulle

BILTRANSPORT

1 Gedigen och hållbar design

Genom varmförzinkad, helsvetsad ram och dragstång garanteras stark hållbarhet.

2 Säkerhet och komfort

Med oberoende upphängning och AL-KO-axlar garanteras en säker och stabil körning.

3 Ramper

Ramperna är av pressade perforerade metallplåtar för lätt lastning och lossning av fordon. De lagras i specialspår under plattformen, med extra skydd mot vibration och glidning.

4 Enkel lastning och lossning

Lastplattformen i biltransportvagnar är utrustad med tipp för att möjliggöra lossning utan att lossa släpvagnen. Plattformen är stabiliserad och skyddad mot lutning under lastning och lossning med gasstöd.

5 Skyddande multifunktionslampor

Bakljusen är monterade under den öppningsbara baklämnan. Därigenom är alla anslutningar till lamporna skyddade mot fukt, rost och ärgning så att de kan fungera i många år.

6 Standardutrustning

Som standard medföljer, 2 ramper, stöd hjul samt AL-KO stoppklossar.

LAWETA - TEKNISKA DATA

MODELL	SIDOR	INDVÄNDIGA MÅTT (mm)			TOTALVIKT (kg)	LASTVIKT (kg)	AXLAR	TIPP	BROMS	DÄCK
		LÄNGD	BREDD	HÖJD						
N13-380	Stål	3800	1850	125	1350	920	1	•	•	185 R14C
N15-380	Stål	3800	1850	125	1500	1065	1	•	•	185 R14C
N18-380	Stål	3800	1850	125	1800	1335	1	•	•	185 R14C

Vi förbehåller för tryck och skrive. Avskrift eller kopiering av materialet är ej tillåtet v.04.17.se
Vi förbehåller oss rätt till pris och konstruktionsförändringar utan att informera i förväg.



N13-380: Vinsch med spännrulle



N13-380: Reservhjul och reservhjulshållare



N13-380: Extragolv



N13-380: Hydralisk pump



N13-380: Säkerhetskoppling



N13-380: Lastramp

PRO

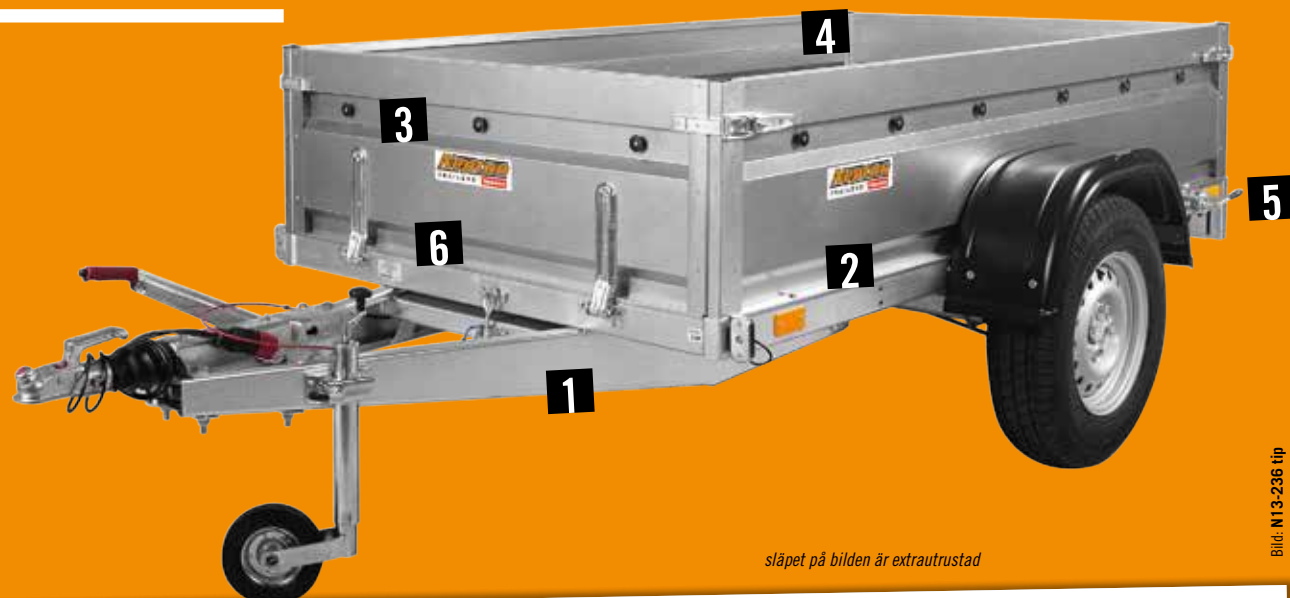

släpet på bilden är extrautrustad

Bild: N13-236 tip

DEN PROFESSIONELLA

1 Mycket robust ramkonstruktion

Helsvetsat chassi och dragbalk liksom rambalkar längst bägge sidorna genomgående på hela vagnen i U-profil. Dessutom har PRO-modellerna två till tre tvärgående balkar för att ge en extremt robust ramkonstruktion.

2 2-i-1

På PRO-modellerna kan sidorna monteras av vilket underlättar transport av större gods och maskiner.

3 Mycket starka och funktionella sidoprofiler

De profilerade 450 mm höga sidorna i varmgalvaniserat kvalitetsstål med dubbel böckning klarar stor påfrestning och lastvolym. Därutöver kan både fram och baklåt fällas vid lastning av långt gods som plank mm.

4 Smidig lastsäkring

Surringsöglor finns i alla fyra hörn för att säkra lasten med. Surringsöglorna är inpassade i plywoodbotten och den svetsade ramen så att den kan säkra tung och viktig last mycket bättre.

5 Skyddade multifunktionslampor

Multifunktions bakljus är monterade under den öppningsbara baklåtmen. Därigenom är alla anslutningar till lamporna skyddade mot fukt, rost, ärgning mm. på bästa sätt så de kan fungera i många år.

6 Smidig avlastning

Alla 1-axlade PRO-modellerna är utrustade med manuell tipp som gör på- och avlastningen enklare. Gasdämpare som hjälper till i tippningen och håller flaket uppe samt dämpar nedfällningen finns som ett av alla praktiska tillbehör.

PRO - TEKNISKA DATA

MODELL	SIDOR	INDVÄNDIGA MÅTT (mm)			TOTALVIKT (kg)	LASTVIKT (kg)	AXLAR	TIPP	BROMS	DÄCK
		LÄNGD	BREDD	HÖJD						
N7-236 tip	Stål	2360	1290	450	750	530	1	•		165/70 R13
N7-236 2	Stål	2360	1290	450	750	498	2			155/70 R13
N7-350 tip	Stål	3450	1500	285	750	465	1	•		155/70 R13
N10-253 tip	Stål	2530	1290	450	1000	730	1	•	•	185x70 R13
N13-253 tip	Stål	2530	1290	450	1300	1020	1	•	•	185 R14C
N16-253 tip	Stål	2530	1290	450	1600	1305	1	•	•	185 R14C

Vi förbehåller för tryck och skrive. Avskrift eller kopiering av materialet är ej tillåtet v.04.17.se
Vi förbehåller oss rätt till pris och konstruktionsförändring utan att informera i förväg.



N13-236 tip: Kapell



N7-253 tip: Reservhjulshållare



N7-236 2: Nätsidor kit



N7-350: Grundutförande



N16-236 tip: Förhöjningslämmar kit



N7-236 tip: Kapell



N13-236 tip: Kapellock



N7-236 2: Kapell



N7-253 tip: Lastbågar



N7-263 2: Förhöjningslämmar kit



N16-236 tip: Nätsidor kit



N7-236 tip: Kapellock

Vi förbehåller för tryck och skrive. Avskrift eller kopiering av materialet är ej tillåtet v.04.17.se
Vi förbehåller oss rätt till pris och konstruktionsförändring utan att informera i förväg.

NORDICA



släpet på bilden är extrautrustad

Bild: N13-263 2

DEN PROFESSIONELLA MED XL - LASTYTTA

1 Extra stor lastytta där alla fyra sidorna kan fällas eller avmonteras

NORDICA är en högbygga släpvagnar med hjulen under lastytan. Det ger en större lastytta än andra släpvagnar. Alla fyra sidorna kan fällas eller monteras av helt, vilket gör NORDICA idealisk för maskinell lastning av gods t.ex. med gaffeltruck.

2 Skydd vid lastning med gaffeltruck

NORDICA har en stark stålprofil i ytterkanten av plattformen. Stålprofilen skyddar flaket vid lastning med gaffeltruck så att plywoodbotten bevaras.

3 Avtagbara hörnstolpar

Hörnstolparna på NORDICA är avtagbara, det gör vagnen mångsidig och flexibel. När alla sidor och hörnstolpar plockats av har du en komplett plattformsläpvagn för lastning av större gods, maskiner mm.

4 Starka sidor och flaklås

NORDICA har dels dubbla sidor som gör den stabil och motståndskraftig. Dessutom är NORDICA utrustad med dubbla lås i varje hörn. Det gör NORDICA till rätt vagn för seriösa professionella användare.

5 Goda köregenskaper och idealisk för transport av långt gods.

NORDICA är utrustad med en lång dragstång som tillsammans med den extra stor lastytta är perfekt att köra med. Den är också väl synlig i backspeglarna, vilket gör backning med NORDICA lättare. Eftersom sidorna kan fällas eller avmonteras är NORDICA smidig att använda för transport av lång last.

6 Smidig lastsäkring

NORDICA är utrustad med surrningsöglor infällda i en stark stålprofil som skyddar flaket. Det gör flaket helt slätt vilket är viktigt vid lastning med gaffeltruck och det skyddar surrningsöglor.

NORDICA - TEKNISKA DATA

MODELL	SIDOR	INDVÄNDIGA MÅTT (mm)			TOTALVIKT (kg)	LASTVIKT (kg)	AXLAR	TIPP	BROMS	DÄCK
		LÅNGD	BREDD	HÖJD						
N7-263	Stål	2630	1450	400	750	505	1			165/70 R13
N7-263 2	Stål	2630	1450	400	750	460	2			155/70 R13
N07-263	Stål	2630	1450	400	750	435	1	•		155/70 R13
N13-263	Stål	2630	1450	400	1300	975	1	•		165 R13C
N13-263 2	Stål	2630	1450	400	1300	935	2	•		155/70 R13

Neptun
TRAILERS by TRIGANO



N13-263 2: Framsida



N7-263: Kapellock



N7-263 2: Frontstativ



N7-263 2: Förlöjningslämmar kit



N7-263: Nätsidor kit



N13-263: Reservhjulshållare



N13-263 2: Nätsidor kit



N13-263 : Förlöjningslämmar kit



N13-263 2: Kapell

Vi förbehåller oss rätt till pris och konstruktionsförändringar utan att informera i förväg.
Vi förbehåller oss rätt till pris och konstruktionsförändringar utan att informera i förväg.

Vi förbehåller oss rätt till pris och konstruktionsförändringar utan att informera i förväg.
Vi förbehåller oss rätt till pris och konstruktionsförändringar utan att informera i förväg.



släpet på bilden är extrautrustad

Bild: N13-305 tip

DEN UNIVERSIELLA SLÄPVAGNEN

1 Mycket robust ramkonstruktion

Helsvetsat chassi och dragbalk liksom genomgående rambalkar längst bägge sidorna på hela vagnen i U-profil. Dessutom har UNI-modellerna tre tvärgående balkar för att ge en extremt robust ramkonstruktion.

2 Bra och säkra köregenskaper

Svetsad V-dragstång med förstärkning, oberoende hjulupphängning med gummitorsions fjädring ger säkra och goda köregenskaper.

3 Stort utval av tillbehör

En stor fördel med UNI utöver bredden på 1660 mm är det stora urvalet av tillbehör. Du kan montera praktiska extrasidor, nätgrind, ramp, vinsch och vinschstolpe. Den verkliga fördelen är att du kan kombinera alla tillbehör med varandra. Du kan t.ex. montera nätsidor ovanpå extrasidor. UNI är därför en släpvagn för alla behov.

4 Maskin lastsäkring

Surringsöglor i alla 4-hörnen och i mitten säkrar din last optimalt. Surringsöglorna är monterade på flaket i den svetsade ramen.

Det ger ännu säkrare fixering av tung och värdefull last som t.ex. maskiner.

5 Skyddade multifunktionslampor

Multifunktions bakljus är monterade under den öppningsbara bak lämmen. Därigenom är alla anslutningar till lamporna skyddade mot fukt, rost, ärg mm. på bästa sätt så att de kan fungera i många år.

6 Smidig och praktisk av- och pålastning

Alla UNI modellerna är utrustade med manuell tipp och med valfri ramp vilket gör på- och avlastning av maskiner smidigt och praktiskt. Med den monterade gasdämparen stannar flaket uppe och faller mjukt och smidigt ner över tyngdpunkten.

UNI - TEKNISKA DATA

MODELL	SIDOR	INDVÄNDIGA MÅTT (mm)			TOTALVIKT (kg)	LASTVIKT (kg)	AXLAR	TIPP	BROMS	DÄCK
		LÄNGD	BREDD	HÖJD						
N7-255 tip	-	2550	1660	100	750	560	1	•		155/70 R13
N7-305 tip	-	3050	1660	100	750	540	1	•		155/70 R13
N07-305 tip	-	3050	1660	100	750	500	1	•	•	155/70 R13
N10-305 tip	-	3050	1660	100	1000	730	1	•	•	185/70 R13
N13-305 tip	-	3050	1660	100	1300	1020	1	•	•	185 R14C

Vi förbehåller för tryck och skrive. Avskrift eller kopiering av materialet är ej tillåtet v.04.17.se
Vi förbehåller oss rätt till pris och konstruktionsförändringar utan att informera i förväg.



N7-255 tip: Framsida



N7-305 tip: Baksida



N10-305 tip: Förhöjningslämmar kit



N7-305 tip: Nätsidor kit



N13-305 tip: Vinsch



N10-305 tip: Chassi



N7-255 tip: Tipp med Uppkörningsramp



N7-305 tip: Reservhjulshållare



N13-305 tip: Förhöjningslämmar kit and Nätsidor kit

Vi förbehåller för tryck och skrive. Avskrift eller kopiering av materialet är ej tillåtet v.04.17.se
Vi förbehåller oss rätt till pris och konstruktionsförändringar utan att informera i förväg.

MOTO

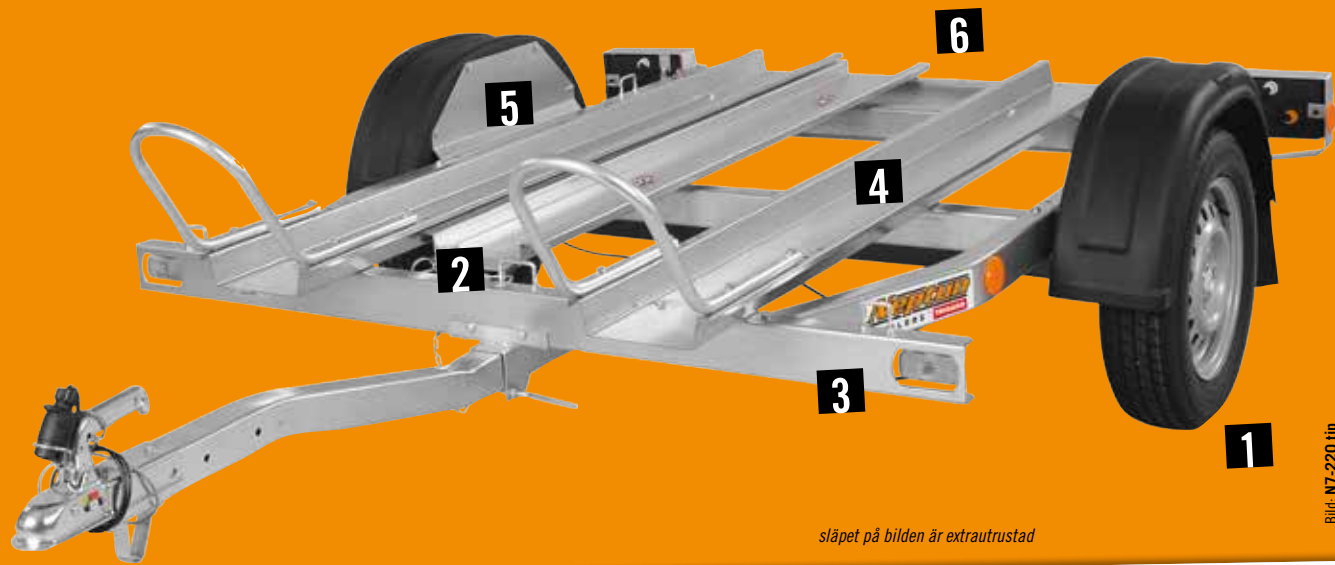

släpet på bilden är extrautrustad

Bild: N7-220 tip

LITEN SMIDIG MOTORCYKELTRAILER

1 Goda köregenskaper

Oberoende hjulupphängning, gummitorsions fjädrad axel, lågbyggt chassi säkerhetsställer goda köregenskaper.

2 Smidig säkring av motorcyklar

Alla MOTO-modeller har surrningsöglor på framstammen, sidorna och bak för att maximera lastsäkring av motorcyklarna.

3 Väl skyddade markerings- och multifunktionslampor

I fronten av MOTO sitter markeringslampor på var sida väl skyddade i stålskenan. Multifunktionslyktorna bak är monterade i en väl skyddande stålräm.

4 Transport av två motorcyklar

MOTO är standardutrustad med två hjulskenor med justerbara bågar för säkring av motorcyklarnas framhjul samt en flyttbar ramp. Rampen transportsäkras smidigt i mitten mellan hjulskenor med ett handtag.

5 Stänkskydd under transport

MOTO har stänkskärmar som är täckta på insidan så att det trots att trailern är lågbyggd inte sprutar vägsmutts på motorcyklarna från hjulen.

6 Smidig och praktisk på- och avlastning

MOTO är mycket lågbyggda, det ger en låg lastningsvinkeln. Därutöver är MOTO utrustade med manuell tipp och lastramp. Allt detta gör att på- och avlastning av motorcyklarna går snabbt och smidigt.

MOTO - TEKNISKA DATA

MODELL	SIDOR	INDVÄNDIGA MÅTT (mm)			TOTALVIKT (kg)	LASTVIKT (kg)	AXLAR	TIPP	BROMS	DÄCK
		LÄNGD	BREDD	HÖJD						
N7-220 tip	-	2250	1300	-	750	633	1	•		155/70 R13

Vi förbehåller för tryck och skrivei. Avskrift eller kopiering av materialet är ej tillåtet v.04.17.se
Vi förbehåller oss rätt till pris och konstruktionsförändring utan att informera i förväg.



N7-220 tip: Chassi



N7-220 tip: Baksida



N7-220 tip: Reservhjulshållare

NAVY

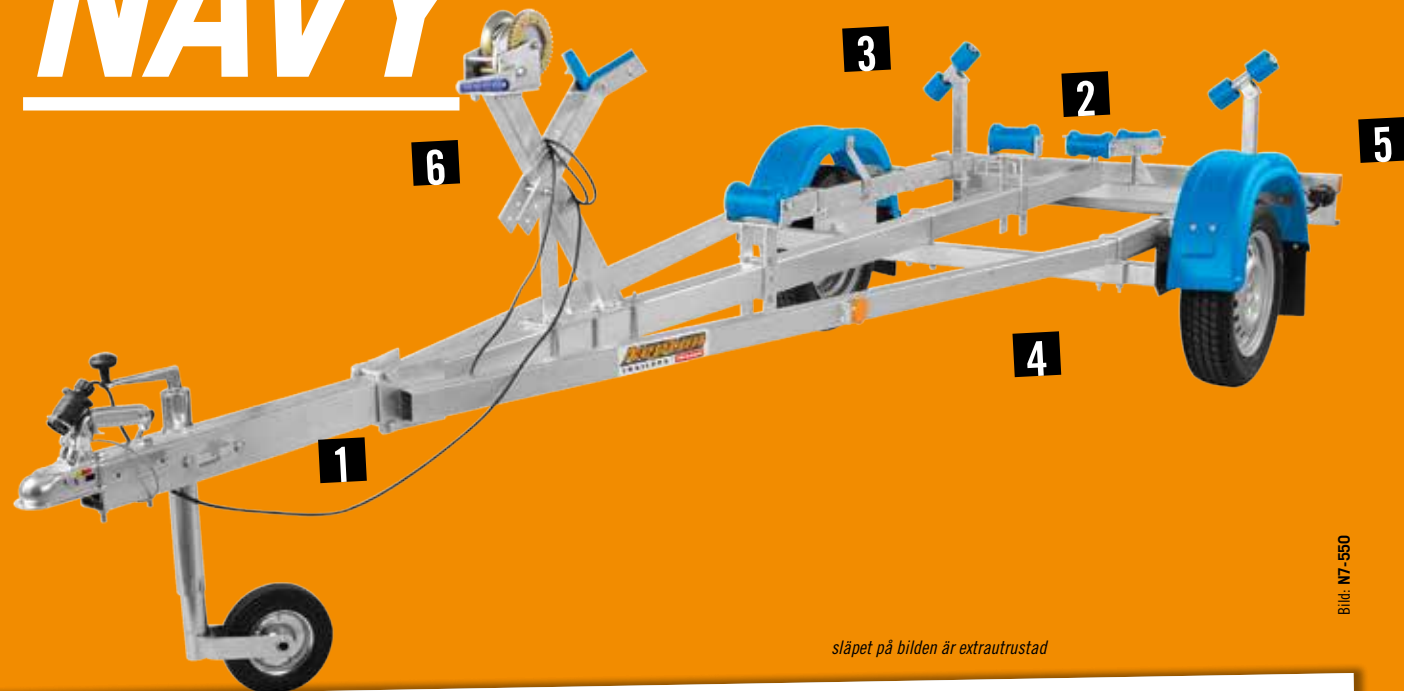

släpet på bilden är extrautrustad

Bild: N7-550

FLEXIBEL OCH LÄTTANVÄND BÅTTRAILER

1 Transporterar båtar på 10 till 18 fot (3,1 till 5,5 m) längd.

Navy N7-550 är specialtillverkad med justerbar dragstång så att den passar till båtar från 3,1 – 5,5 m (10 till 18 fot) längd. Den flexibiliteten är mycket uppskattad då den kan transportera båtar med så varierande längder.

2 Smidig sjösättning och upptagning

Navy N7-550 har en vippande kölrulle längst bak vilket tillsammans med ytterligare två köl och sidorullarna gör det lätt att sjösätta och ta upp båten. Den vippande kölrullen reducerar kraftbehovet vid upptagning och lastning av båten.

3 Jämn lastvikt och rätt kultryck med båt på trailern

Både axeln, köl- och sido- rullarna är justerbara så att man kan ställa in den exakt för den båt som skall transporteras. Det ger bra köregenskaper och minskar belastningen på båten. Extra sidorullar finns som tillbehör om du vill ge båten ytterligare stöd.

4 Lång livslängd

NAVY är byggd av varmgalvaniserad högkvalitetsstål. Det ger en lång livslängd med lite underhåll.

5 Snabb och enkel hantering av ljusrampen

NAVY har två små handtag att lossa ljusrampen med det gör den snabb och enkel att avmontera. Sen är det lika snabbt och enkelt att montera på den när båten är på- eller avlastad.

6 Standardutrustning

NAVY är standardutrustad med: stödhjul, vinsch med vinschstativ och frontstöd. Därutöver har NAVY-550 tippande kölrullsvagga och två främre kölrullar samt två stödben med dubbla vippande stödrulla.

NAVY - TEKNISKA DATA

MODELL	SIDOR	INDVÄNDIGA MÅTT (mm)			TOTALVIKT (kg)	LASTVIKT (kg)	AXLAR	TIPP	BROMS	DÄCK
		LÄNGD	BREDD	HÖJD						
N7-17	-	3100-5500	1150	-	750	596	1			155/70 R13

Vi förbehåller för tryck och skrive. Avskrift eller kopiering av materialet är ej tillåtet v.04.17.se
Vi förbehåller oss rätt till pris och konstruktionsförändring utan att informera i förväg.



N7-17: Framifrån med en Reservhjulshållare

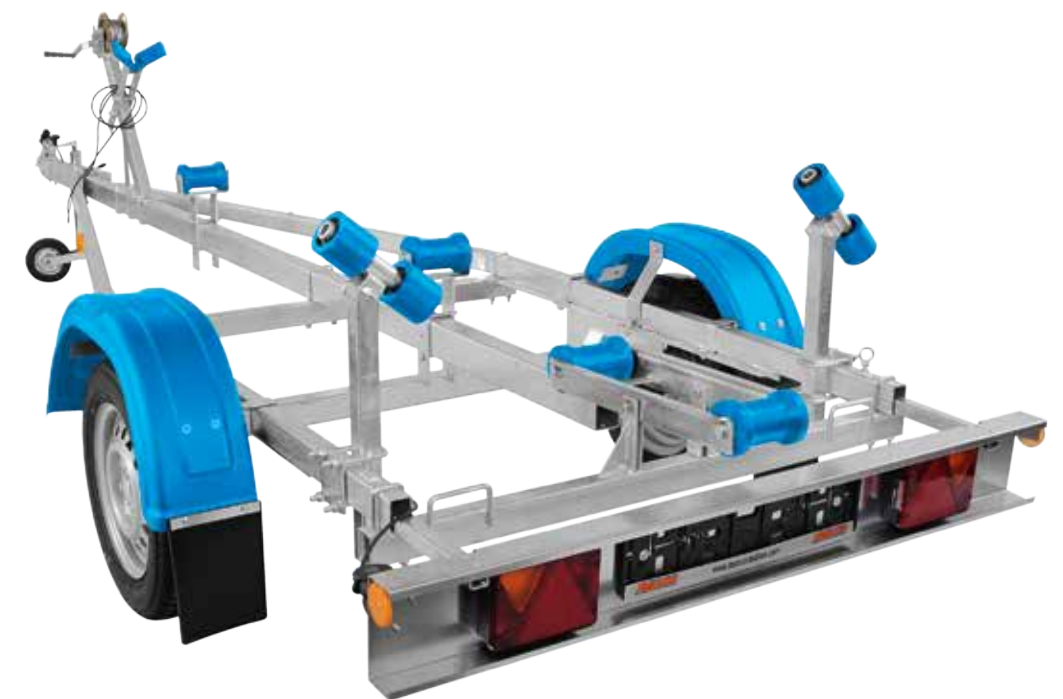

N7-17: Baksida



N13-20 navy

släpet på bilden är extrautrustad

BÅTTRAILER MED JUSTERBAR LÄNGD

- 1** Justerbar längd för båtar 15-20 fot (455-610 cm)
- 2** Finns för 1000kg, 1200kg samt 1350 kg totalvikt
- 3** Bakre rullen är placerad på vaggan för smidigare på och avlastning av båten.
- 4** Rullarna på sidorna och vaggan är fullt justerbara för optimal anläggning mot båtens sidor och botten.
- 5** Svetsade last fram hållare fram och bak
- 6** Justerbar axel
- 7** Individuell fjädring från AL-KO med vattentäta axlar borgar för trygg och stabil färd med båten.
- 8** Utrustad med vinsch för 1100 kg, vinschstöd, horisontella rullar på vaggan, 3 st horisontella rullar samt 4 justerbara sidostöd.
- 9** Multibelysningen är placerad i belysningsrampen väl skyddade mot smuts och fukt.

NAVY - TEKNISKA DATA

MODELL	SIDOR	INDVÄNDIGA MÅTT (mm)			TOTALVIKT (kg)	LASTVIKT (kg)	AXLAR	TIPP	BROMS	DÄCK
		LÄNGD	BREDD	HÖJD						
N13-20 navy	-	4120-6045	1510	-	1350	1080	1	-	-	185 R14C

Tillbehör	GN231
Namn	N13-20 navy
Reservhjul 185, R14C, 5x112 mm	KK008
Reservhjulshållare	GA407
Kulkopplingslås stålbox med hänglås	AU121
Klämfäste för stödhjul och stödben 200 mm	OK002
Stödben 700 mm	KM006
Vinsch 1100 kg	QS018
Stötdämpare AL-KO	HA003
Stötdämparfästen, plug in, AL-KO	HA004
Stoppklossar	AU123
Hållare för stoppkloss	AU123A





N-380m18

släpet på bilden är extrastrustad

TRAILER FÖR TRANSPORT AV SNÖSKOTRAR, ATV:ER OCH MASKINER

- 1** Generös lastyta på 3800 x 1800 mm
- 2** För enkel lastning kan släpet tippas med hjälp av ett vevhandtag.
- 3** Bakre rampen är en lastramp
- 4** Sidoväggarna som är 250 mm höga är gjorda av zinkplaterad stål. Dom är profilerade för att ge maximal stabilitet och en snygg design. Fram och baklem öppningsbara.
- 5** Sidoväggarna är enkla att demontera vilket gör att vagnen även kan transportera större laster.
- 6** Surringsöglor i alla fyra hörn samt i mitten av vagnen. För att lasten på ett säkert sätt skall kunna surras är öglorna förankrade i golvet och i den svetsade ramen.
- 7** Golvet och bakrampen är utrustade med skenor för enklare lastning av skoter
- 8** Stabiliteten i vagnen kommer från den helsvetsade ramen, bockade sidoväggar, fyra tvärbalkar samt en stabil svetsad v-dragbalk. Alla delar är varmgalvade.
- 9** Släpet passar utmärkt för transport av snöskotrar samt atv.
- 10** Belysningen är integrerad i den bakre balken för att skydda dem från skador, smuts och fukt. Kablaget är placerat på bästa tänkbara sätt för att vara underhållsfritt under många år.
- 11** Som standard på vagnen sitter ett stöd hjul fram med fäste, två fästen bak på släpet samt på bromsade släp stoppklossar till hjulen.
- 12** Som tillval finns reservhjuls fäste, Trailer support, Kapell med 1200 mm hög ram
ALKO krängningskoppling som effektivt reducerar att släpet svänger och svajar vid körning.
Stötdämpare som gör körningen med släpet säkrare och tryggare vid plötsliga stötar samt vid in bromsning. Gör även att kontakten mellan hjulen på släpet och vägbanan optimeras.
- 13** Bladfjädrar och stötdämpare som säkerställer en trygg och säker körning (endast på m18 r modellen)
- 14** Individuell fjädring och AL-KO axlar säkerställer en trygg och säker körning (endast på bromsade modeller)

TEKNISK DATA

MODELL	SIDOR	DIMENSIONER (MM)			VIKT	LASTVIKT	AXLAR	TIPP	BROMS	DÄCK	
		LÄNGD	BREDD	HÖJD							
GN222	N7-380 m18r	Steel	3800	1800	250	750	465	Spring	•	165/70 R13	
GN223	N13-380 m18	Steel	3800	1800	250	1350	1000	1	•	•	185 R14C
GN224	N15-380 m18	Steel	3800	1800	250	1500	1145	1	•	•	185 R14C
GN225	N16-380 m18	Steel	3800	1800	250	1600	1210	1	•	•	185 R14C
GN226	N18-380 m18	Steel	3800	1800	250	1800	1400	1	•	•	185 R14C

Neptun

www.neptun-trailers.se

Tillbehör	GN222	GN223	GN224	GN225	GN226
Namn	N7-380 m 18r	N13-380 m 18	N15-380 m 18	N16-380 m 18	N18-380 m 18
Kapell med stropp fästen 1200mm,650 g/m	AP280	AP280	AP280	AP280	AP280
Kapell ställning 1200 mm	GA405	GA405	GA405	GA405	GA405
Reservhjul 185 R14C, 5x112 mm	-	KK008	KK008	KK008	KK008
Reservhjul 165/70 R13, 4x98 mm	KK006	-	-	-	-
Hållare reservhjul	GA406	GA406	GA406	GA406	GA406
Säkerhetskoppling (Dragkoppling)	-	GA402	GA403	GA403	GA403
Kulkopplingslås stålbox med hänglås	AU121	AU121	AU121	AU121	AU121
Kulkopplingslås stålsko med nyckel	AU090	-	-	-	-
Kulkopplings instickslås med nyckel	AU059	-	-	-	-
Stoppklossar	AU123	AU123	AU123	AU123	AU123
Hållare stoppklossar	AU123A	AU123A	AU123A	AU123A	AU123A
Stötdämpare AL-KO	-	HA003	HA003	HA003	HA003
Stötdämparfästen, plug in AL-KO	-	HA004	HA004	HA006	HA006
Klämfästen för stöd hjul och stödben 200 mm	OK002	OK002	OK002	OK002	OK002
Stödben 700 mm	KM006	KM006	KM006	KM006	KM006



Neptun

www.neptun-trailers.se

